

Soluzioni del questionario di verifica orale di pag. 163
Appendice 8.1

- 1) c
- 2) c
- 3) b
- 4) c
- 5) calcola il vento effettivo (AW/V) e TH/TAS per il rientro in rotta e in orario
- 6) b
- 7) b
- 8) b
- 9) a
- 10) b
- 11) b
- 12) b
- 13) c
- 14) b
- 15) c
- 16) c
- 17) b
- 18) $D_o = D_h; FT_o \cdot GS_o = FT_h \cdot GS_h; END = FT_o + FT_h; FT_h = END - FT_o; \text{sostituendo ...}$
- 19) a
- 20) c
- 21) b
- 22) b
- 23)

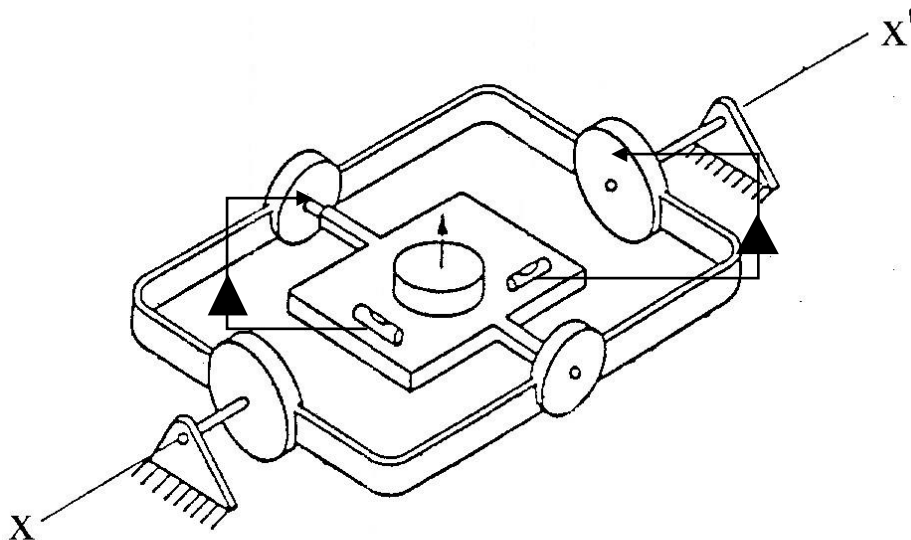

24) Nei moderni girodirezionali il rotore si identifica con il rotore di un motore sincrono (detto a gabbia di scoiattolo) con alimentazione a 115 V, frequenza 400 Hz e tale da produrre una velocità angolare pari a circa 24000 giri al minuto.

25) b

26) a

27) c

28) b

29) b

30) b

31) $FT_o = FT_h; \frac{D_{PET-B}}{GS_o} = \frac{D_{PET-A}}{GS_h}; D = D_{PET-A} + D_{PET-B}; D_{PET-B} = D - D_{PET-A};$ sostituendo ...

32) a

33) c

34) c

35) d

36) c

37) 1 - ricavo TH_o, GS_o ; 2 - calcolo vento relativo; 3 - calcolo PNR_T e PNR_D

38) c

39)

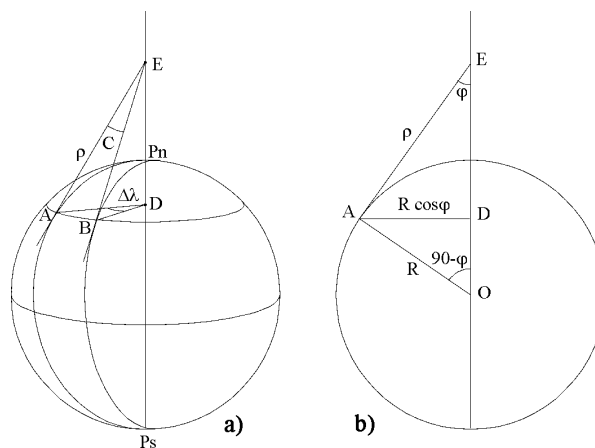

Dalle figura, si ricava:

$$AB = R \cdot \cos \varphi \cdot \Delta\lambda = R \cdot \cot \varphi \cdot C \rightarrow C = \Delta\lambda \cdot \sin \varphi$$

$$\Delta\lambda = m \cdot \sin TC \cdot \sec \varphi_m; \Delta\lambda^{\circ/h} = V \cdot \sin TC \cdot \sec \varphi_m$$

$$\text{sostituendo: } C^{\circ/h} = T_R = \frac{V}{60} \cdot \sin TC \cdot \tan \varphi_m$$

40) b

41) c

42)

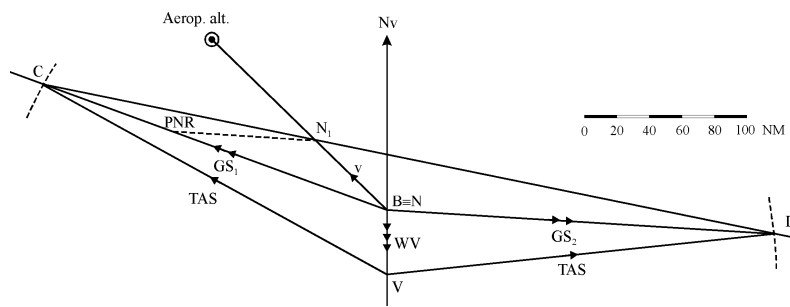

43) b

44) a

45) c

46) c

47) c

48) d

49) b

50) a

51) b

52) c

53) b

54) a

55) b

56) a

57) d

58) d

59) b

60) d

61) b

62) b

63) c

64) perché il punto di vista non è al centro della terra.

65) tracciare le ortodromie perfettamente e ricavare le coordinate del vertice dell'ortodromia.